

# BERGMANN II C 807

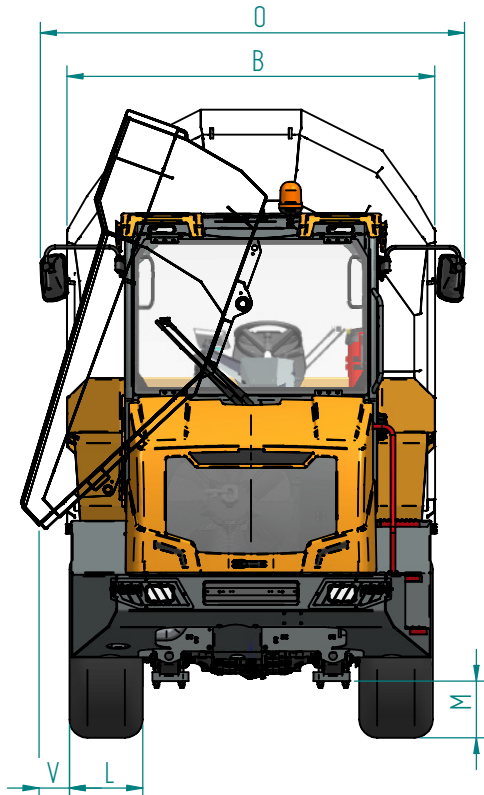
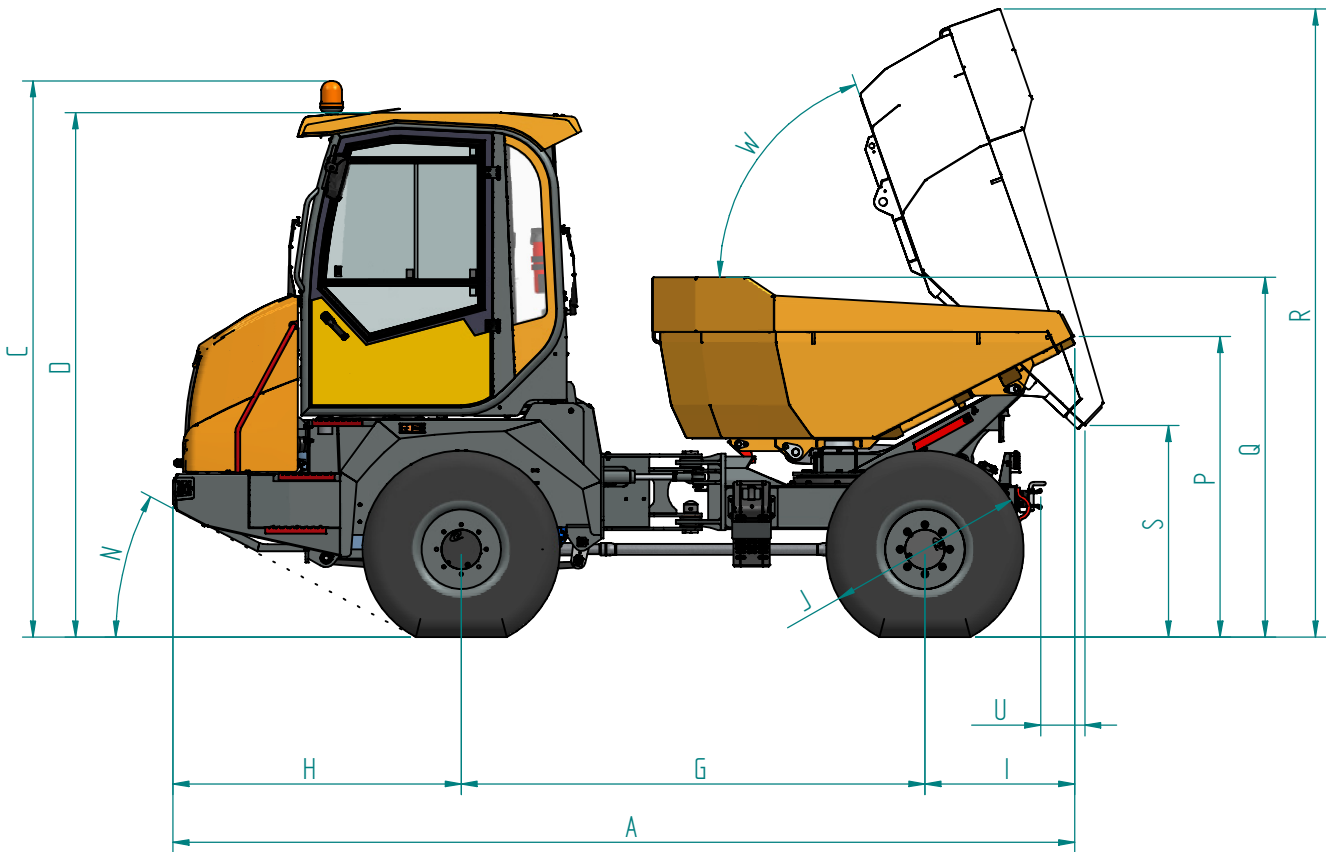

## Abmessungen

A	.008 mm
B	2.043 mm
C	3.088 mm
D	2912 mm
G	2.575 mm
H	1.601 mm
I	832 mm
J	1.097 mm
L	408 mm
M	314 mm
N	28°
O	2.355 mm
P	1.669 mm
Q	1.997 mm
R	3.488 mm
S	1.175 mm
U	246 mm
V	168 mm
W	70°

## Gewicht

Leergewicht	4.850 kg
Nutzlast	6.000 kg

## Mulde

Muldeninhalt gestrichen	2,5 m <sup>3</sup>
Muldeninhalt gehäuft	3,6 m <sup>3</sup>

Alle Abbildungen, Maße und Gewichte entsprechen nicht immer der Serienausstattung und sind gegenüber Toleranzabweichungen auf Komponentenebene unverbindlich. Technische Änderungen vorbehalten.

## Technische Daten

### Highlights

- Hohe Transportleistung durch gefederte Vorderachse
- Vollkabine mit Drehsitz für zügiges Arbeiten in beiden Richtungen
- Abgasstufe 5 ohne AdBlue
- Ausstieg außerhalb des Gefahrenbereichs
- Kippbare Kabine für gute Wartungszugänglichkeit

### Motor

Wassergekühlter 4-Zylinder Deutz-Dieselmotor	
Motorleistung	55 kW
Max. Drehmoment	300 Nm bei 2.200 U/min
Abgasnorm	Abgasstufe 5

### Antrieb

Hydrostatischer Allrad-Fahrtrieb mit automotiver Steuerung	
Fahrstufe I	0–8 km/h
Fahrstufe II	0–28 km/h

### Lenkung

Hydraulische Knick-Lenkung über Prioritätsventil wirkend;  
Knickgelenk: 34° links & rechts

### Achsen/Bremsen

- Vorderachse mit Blattfederung, Hinterachse starr
- Wartungsfreie Ölbad-Lamellenbremsen mit automatischer Nachstellung in der Vorderachse
- Hydraulisch betätigte Feststellbremse über Gelenkwelle auf Vorder- und Hinterachse wirkend

### Bereifung Standard

Alle Antriebsräder 405/70 R20 AS Profil

### Füllmengen

Kraftstoff	54 L
Hydrauliköl	43,5 L

### Elektrik

- 12 V-Elektrikanlage mit Hauptschalter
- Alle fahrzeugspezifischen Daten im Fahrzeug-Display ablesbar

### Ausstattung Standard

- Hydroschwingsitz einstellbar
- Armaturentafel mit Zündschloss
- Rangierkupplung hinten
- Lichtanlage gem. StVZO
- Drehsitz
- CE-Konformitätserklärung
- Betriebsanleitung/Ersatzteilliste